

QL CT900



Hélice de proa Compacta QL CT900

Las hélices de proa más compactas que existen son las de la serie Compact de QL. Gracias a su innovador diseño ofrecen un rendimiento excepcional en una forma muy compacta. Incorporan transmisión directa por correa entre motor y propulsor reduciendo así aún más el nivel sonoro. La serie Compact es ideal para embarcaciones en las que el espacio es limitado.

Máximo rendimiento

La CT900 ha sido diseñada para mejorar el rendimiento a la máxima potencia posible con el menor consumo posible de electricidad. La transmisión directa por correa garantiza un funcionamiento suave y fiable. Con mucho la hélice más pequeña en su gama.

Mínimo mantenimiento

También el mantenimiento de la hélice CT900 es sumamente fácil. El diseño de acero inoxidable de la carcasa ha permitido eliminar el uso de ánodos de zinc. Además, la serie CT900 tiene menos piezas móviles y no lleva aceite en el cárter.

Instalación fácil con ahorro de espacio

La CT900 tiene un diseño único que permite instalación rápida. La unidad de control está separada de la hélice lo que permite una instalación más flexible y ahorra espacio. La unidad de control ha sido diseñada para montar en compartimentos estancos lejos de la hélice para minimizar el calor, la humedad y las vibraciones.

Características:

- Fácil instalación.
- Dimensiones compactas.
- Pocas piezas móviles, menos mantenimiento.
- Sin aceite en el cárter bajo.
- No necesita ánodos.
- Transmisión directa por correa.
- Bajo nivel de ruido, vibración y cavitación.
- Protección contra sobrecalentamientos y función de parada babor/estribor.
- Relés y unidad de control montados separados.
- Opción de palanca de mando, mando táctil o interruptor basculante.



Marine Accessories
By Volvo Penta

QL CT900

Unidad de control

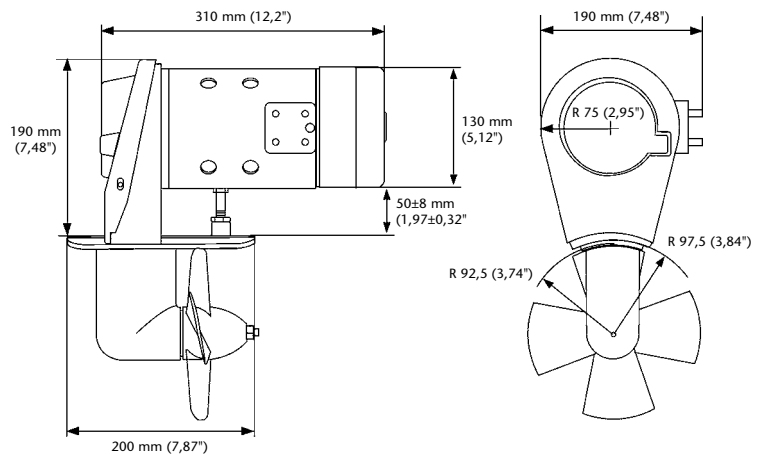

Características:

Modelo	Referencia	Voltaje	Empuje	Potencia del motor	Dimensiones	Carter bajo	Eslora máxima.
Hélice de proa QL							
CT900	41100836	12	834 N / 85 kg / 187 lbs	4 kW	Ø 185 mm	Acero inoxidable	15 metros
Unidad de control	41100853	12			240 x 180 x 103 mm		
CT900	41100837	24	883 N / 90 kg / 198 lbs	4 kW	Ø 185 mm	Acero inoxidable	15 metros
Unidad de control	41100854	24			240 x 180 x 103 mm		

Accesorios:

Notas descriptivas	Referencia	Notas descriptivas	Referencia
Túnel Ø 185 mm, longitud 1000 mm	41100806	Interruptor basculante, simple 12 V	41100745
longitud 1500 mm	41100807	simple 24 V	41100746
longitud 2500 mm	41100808	doble*) 12 V	41100747
Mando de palanca, simple 12/24 V	41100743	doble*) 24 V	41100748
doble*) 12/24 V	41100744	Panel táctil 12/24 V	41100765
Fusibles 12 V 400A Portafusibles incluido	41100821		
24 V 300A Portafusibles incluido	41100817		

*) Para hélices de proa y popa



Marine Accessories
By Volvo Penta

QL – Quality Line – a series of marine accessories supported by the Volvo Penta dealer network and selected independent dealers worldwide.

www.qlmarine.com