

QL CT900



QL Kompakt-Bugstrahl- ruder CT900

Die QL-Kompakt-Serie bietet die kompaktesten Bugstrahlruder, die erhältlich sind. Aufgrund ihres modernen Designs bieten sie eine hervorragende Performanz bei sehr kleinem Gehäuse. Die Kraft wird zwischen Motor und Antrieb über Riemen übertragen, was äußerst leise ist. Die Kompakt-Serie CT900 ist ideal für Boote mit begrenztem Platz.

Maximale Leistungsfähigkeit

Das QL CT900 ist für eine verbesserte Leistung mit höchstmöglicher Kraft bei geringstmöglichem Stromverbrauch konstruiert. Dieses kleinste Bugstrahlruder seiner Klasse wird direkt über einen Riemen angetrieben und macht den Betrieb problemlos und zuverlässig.

Geringer Wartungsaufwand

Das Bugstrahlruder CT900 ist auch in der Wartung sehr benutzerfreundlich. Das Edelstahlgehäuse erfordert keine Zinkanoden. Außerdem haben die CT900-Modelle nur wenige bewegliche Teile und enthalten im Unterwasserteil kein Öl.

Einfache und Platz sparende Installation

Die Bauweise des CT900 ist einzigartig. Zur Installation wird er einfach in den Tunnel eingesetzt. Da das Steuergerät separat ist, kann das Bugstrahlruder flexibel und mit wenig Platzbedarf eingebaut werden. Das Steuergerät kann fernab des Bugstrahlruders an einem Schott angebracht werden, so dass Hitze, Feuchtigkeit und Vibrationen möglichst wenig stören.

Funktionen:

- Einfache und schnelle "Drop-in"-Installation.
- Kompakte Abmaße.
- Wenige bewegliche Teile, verringerte Wartung.
- Kein Öl in Unterwasserteil.
- Keine Anoden erforderlich.
- Direkt riemengetrieben.
- Geringes Geräusch-, Vibrations- und Kavitationsniveau.
- Integrierte Sicherheitsfunktionen.
- Schott-montierter Relais- und Steuerkasten.
- Als Schaltelement Joystick, Sensorpanel und Kippschalter möglich.



Marine Accessories
By Volvo Penta

QL CT900

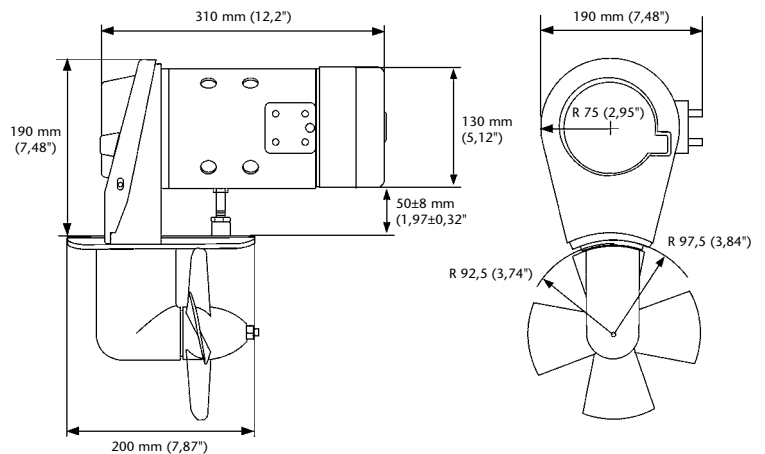

Daten:

Modell	Art.-Nr.	Volt	Schub	Motorleistung	Maße	Getriebegehäuse	Max. Bootslänge
QL Bugstrahlruder							
CT900	41100836	12	834 N / 85 kg	4 kW	Tunnel Ø 185 mm	Rostfreier Stahl	50 ft / 15 m
Steuergerät	41100853	12			240 x 180 x 103 mm		
CT900	41100837	24	883 N / 90 kg	4 kW	Tunnel Ø 185 mm	Rostfreier Stahl	50 ft / 15 m
Steuergerät	41100854	24			240 x 180 x 103 mm		

Zubehör:

Beschreibung	Art.-Nr.	Beschreibung	Art.-Nr.
Tunnel Ø 185 mm, Länge 1000 mm	41100806	Kippschalter, einzeln 12 V	41100745
Länge 1500 mm	41100807	einzeln 24 V	41100746
Länge 2500 mm	41100808	doppelt*) 12 V	41100747
Joystick-Bedienpanel, einzeln 12/24 V	41100743	doppelt*) 24 V	41100748
doppelt*) 12/24 V	41100744	Sensorpanel 12/24 V	41100765
Sicherungen 12 V 400A mit Halter	41100821		
24 V 300A mit Halter	41100817		

*) Für Bug- und Heckstrahlruder



Marine Accessories
By Volvo Penta

QL – Quality Line – ausgewähltes Bootszubehör im Vertrieb von Volvo Penta
Volvo Penta Central Europe GmbH, D-24106 Kiel, Am Kiel-Kanal 1, Fax +49(0)431-392429
E-Mail: info.vpce@volvo.com, QL-Website: www.qlmarine.com, VP-Website: www.volvopenta.de

www.qlmarine.com