

VOLVO PENTA RUBBEREN PAKKINGBUS



De rubberen pakkingbus is een zeer beproefd product voor afdichting en smering. Hij kan worden gebruikt op ieder vaartuig dat beschikt over een schroefinstallatie.

Levenslange afdichting

De rubberen pakkingbus biedt een ruime toepasbaarheid en levenslange afdichting met zeer beperkt onderhoud.

Volvo Penta ontwerp

De afdichting is een Volvo Penta ontwerp dat voldoet aan alle eisen die worden gesteld aan veiligheid, functionaliteit en montagegemak wat een handelsmerk is voor Volvo Penta producten. Het recirculer-

ende water zorgt voor de smering en de werking is doeltreffend voor zo'n eenvoudige ontwerp.

Onderhoud

Bij een correcte montage biedt de rubber pakkingbus een lange levensduur tegen lage onderhoudskosten. Breng iedere 200 draaiuren of eens per jaar vet aan en ventileer de afdichting na de tewaterlating van de boot. Dit alles zorgt voor vele jaren gebruik zonder storingen.

Eenvoudig te installeren

De afdichting is zeer eenvoudig te installeren vanwege zijn compacte en eenvoudige ontwerp. Monteer de rubber pakkingbus altijd onder de waterlijn om te zorgen dat het

zeewater circuleert. Daardoor blijft alles volledig gesmeerd.

Voordelen

- Eenvoudige en snelle installatie.
- Compacte afmetingen.
- Minimaal onderhoud.
- Effectieve werking.

**VOLVO
PENTA**

PRODUCTINFORMATIE

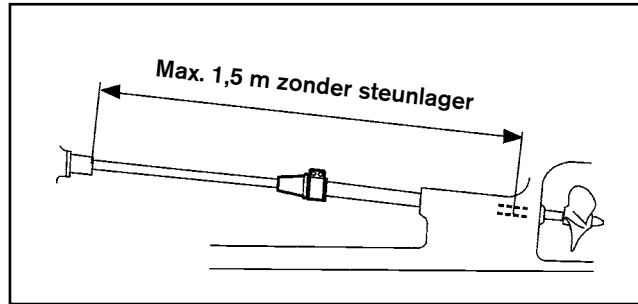

Het is belangrijk dat de as binnen de toleranties ligt en recht is anders kan de installatie schade veroorzaken aan de afdichting en lekkage geven in de boot.

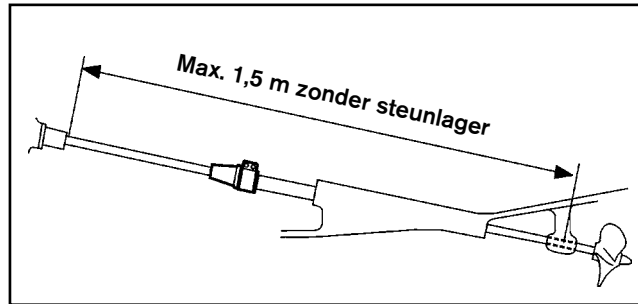

Monteer de rubber pakkingbus altijd onder de waterlijn om te zorgen dat het zeewater circuleert.

Sommige installaties vereisen wat extra watertoevoer voor een juiste werking.

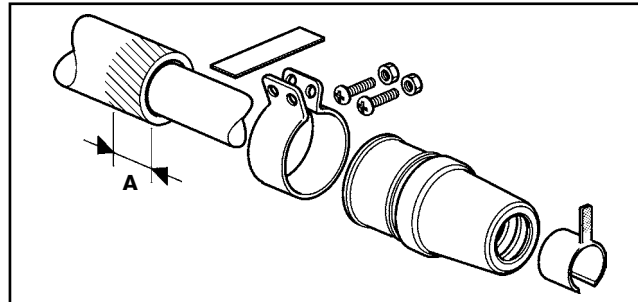

Zorg er altijd voor dat er een lengte van minimaal 36 mm (A) is aan het uiteinde van de bus om een correcte montage te waarborgen.

Componenten

Asdiameter		Busdiameter		Art. nr.
25 mm	(+0 / -0.1)	42 mm	(+0.5/-0.3)	828254
30 mm	(+0 / -0.1)	48 mm	(+0.5/-0.3)	828422
35 mm	(+0 / -0.15)	54 mm	(+0.5/-0.3)	828526
40 mm	(+0 / -0.15)	60 mm	(+0.5/-0.3)	828527
45 mm	(+0/-0.2)	64 mm	(+0.5/-0.3)	3819722
50 mm	(+0/-0.2)	70 mm	(+0.5/-0.3)	3819723
1 "	(+0/-0.1)	1 3/4"	(+0.5/-0.3)	3819724
1 1/4"	(+0/-0.1)	2"	(+0.5/-0.3)	3819725
1 1/2 "	(+0/-0.15)	2 1/4"	(+0.5/-0.3)	3819726
1 3/4 "	(+0/-0.2)	2 1/2"	(+0.5/-0.3)	3819727
2 "	(+0/-0.2)	2 3/4"	(+0.5/-0.3)	3819728

Let op! De rubberen pakkingbus wordt niet aanbevolen voor installaties waarbij flexibele koppelingen worden gebruikt.

VOLVO PENTA

AB Volvo Penta
SE-405 08 Göteborg, Sweden